

Município de Sertão Santana

Estado do Rio Grande do Sul

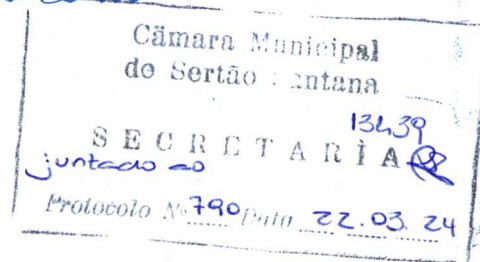

OF.GP.Nº060/2024

Sertão Santana, 22 de março de 2024.

Ao
Excelentíssimo Senhor Ari Budelon Barbosa
Presidente da Câmara Municipal de Vereadores
Sertão Santana-RS

Excelentíssimo Senhor Presidente:

Resposta ao pedido de informações nº 027/2024:

Em resposta ao pedido de informações sobre a construção do pórtico, encaminhamos em anexo, uma foto meramente ilustrativa do projeto. O pórtico ficará localizado na Vila Derrosse, em frente à Praça. Encaminhamos pelo e-mail: camara@cmsertaosantana.gov.br, o projeto arquitetônico do pórtico.

Atenciosamente,



IRJO MIGUEL STEIN
Prefeito Municipal

Doe Órgãos, Doe Sangue: Salve Vidas!

@id_arqestudio



Bem-vindos à
Sertão Santana



@id_arqestudio

Volte sempre à
Sertão Santana



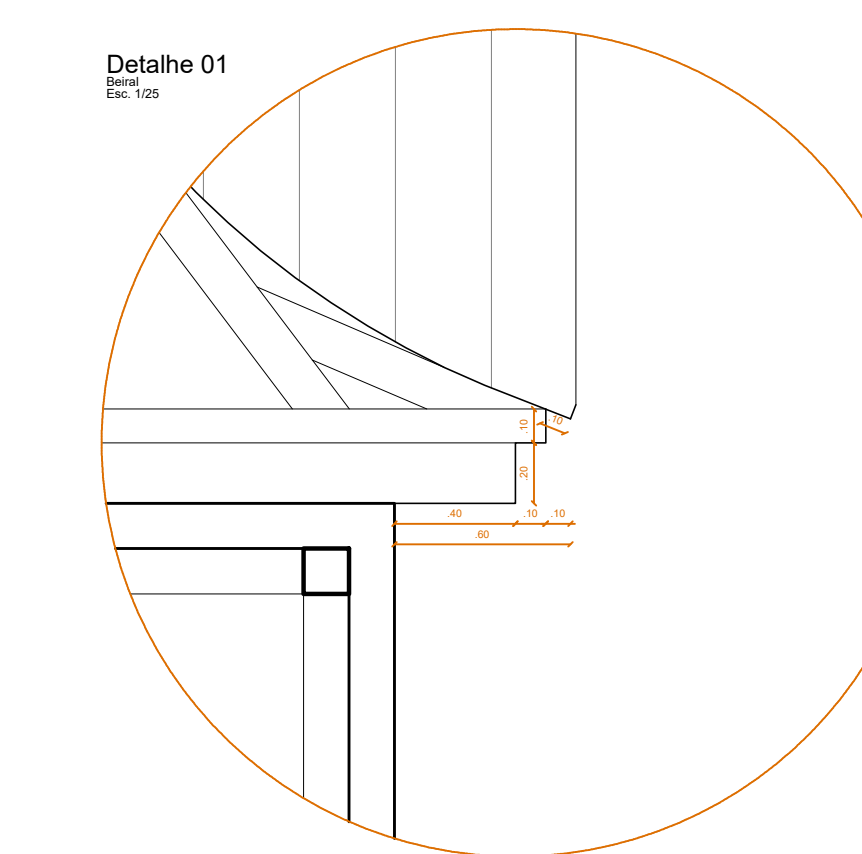
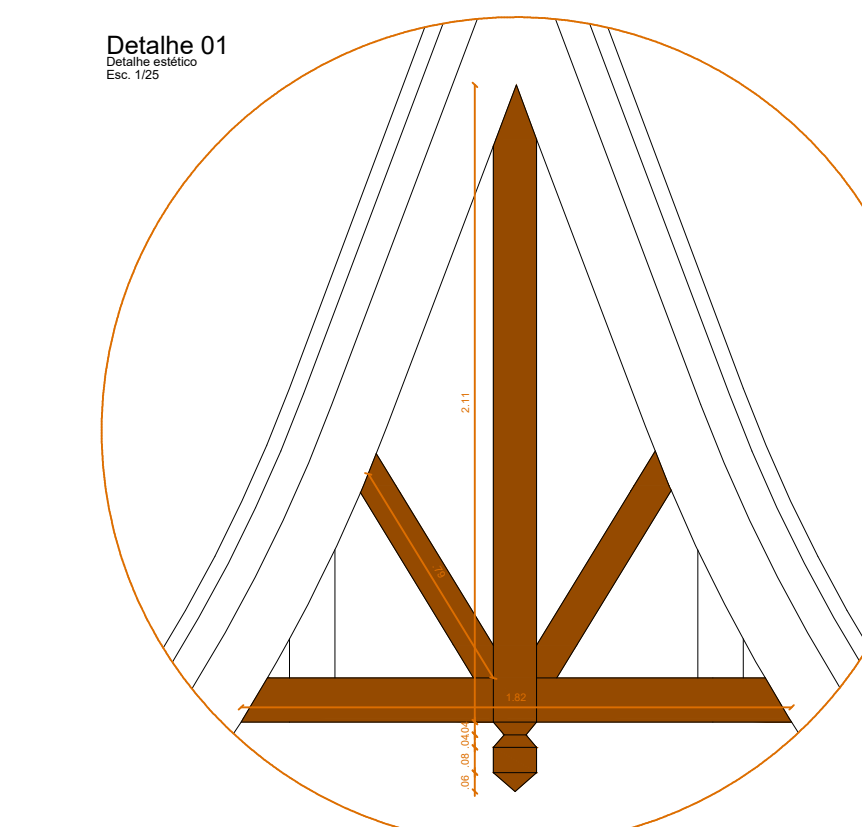
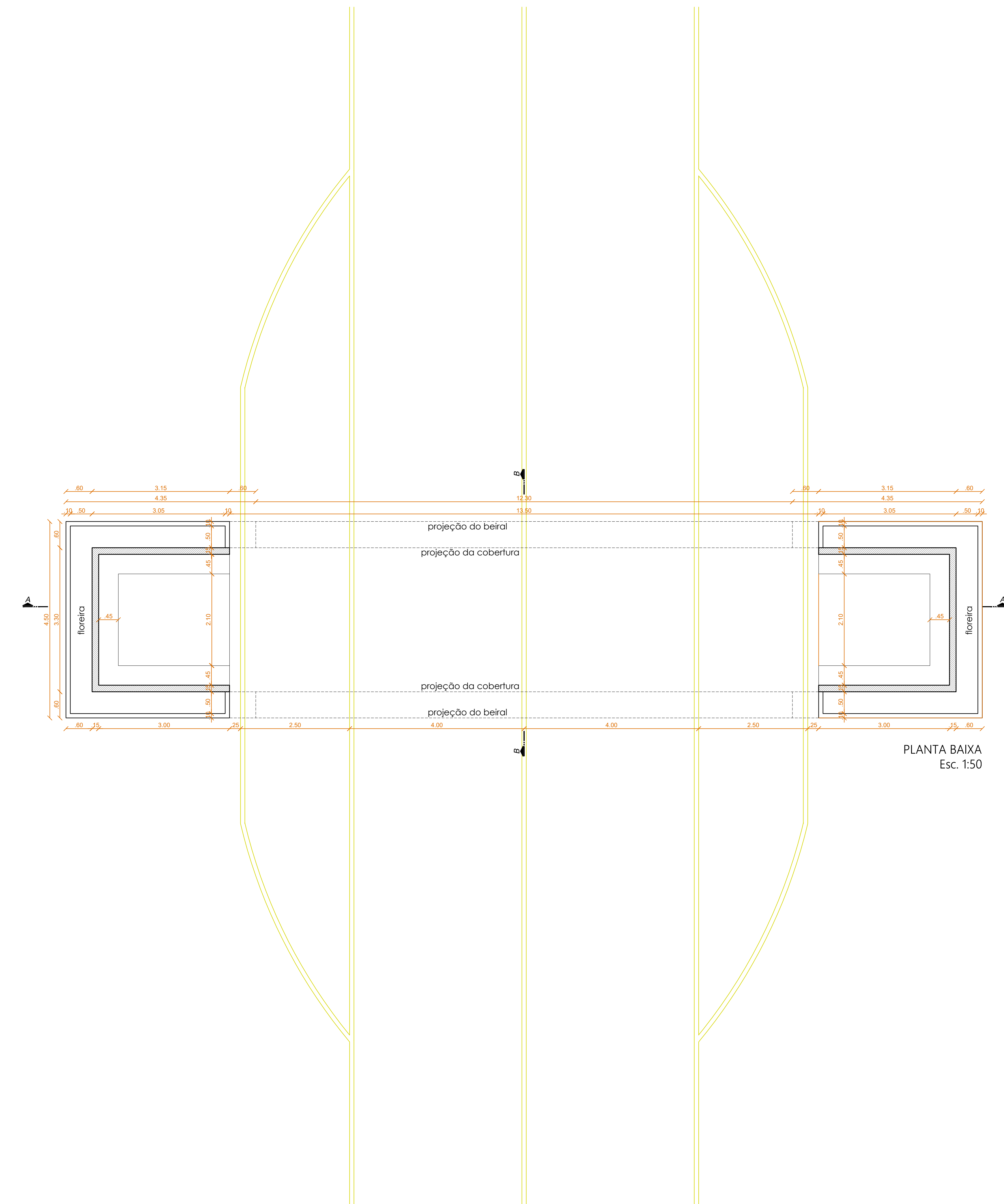
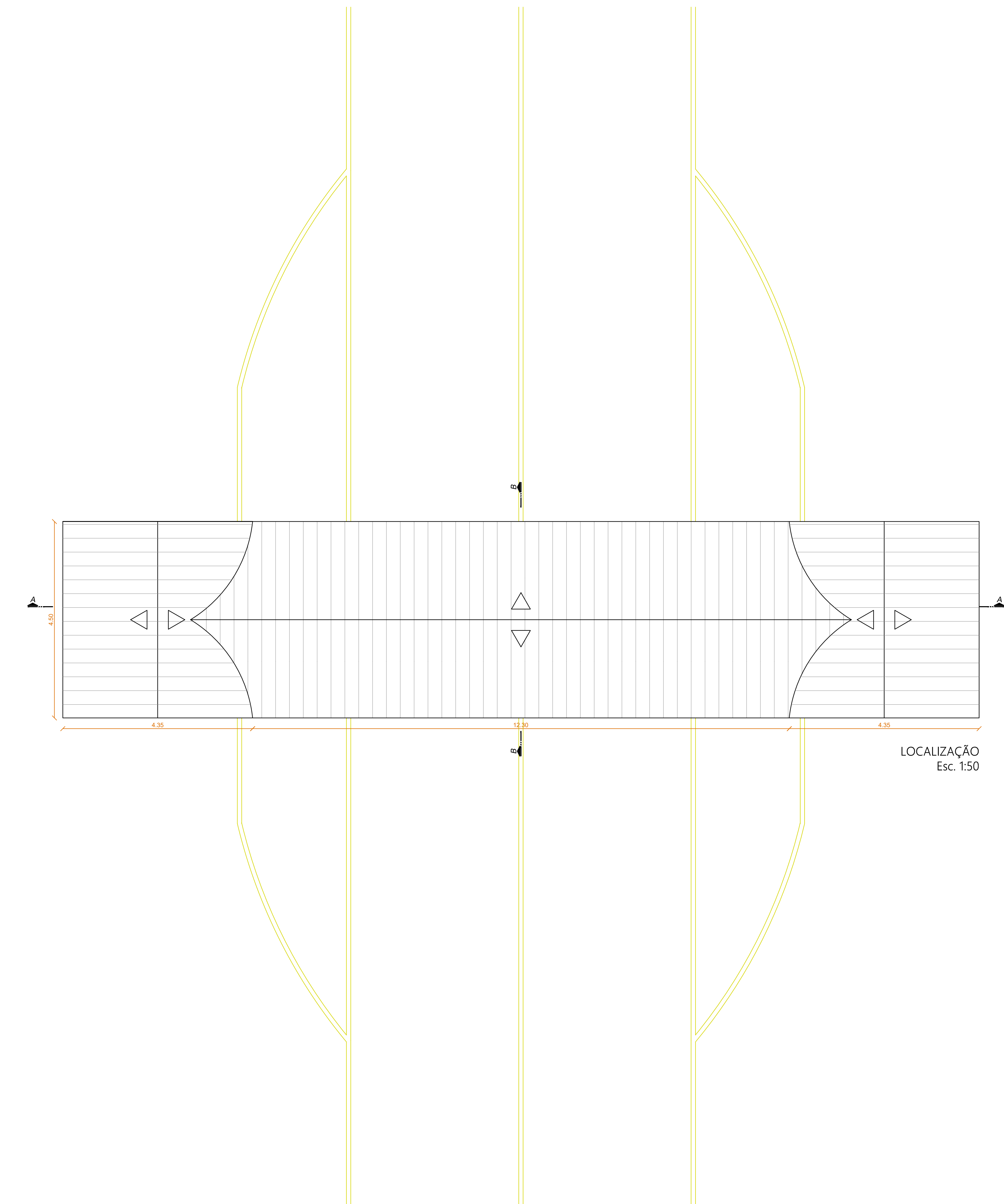

PROJETO ARQUITETÔNICO			
<p>Id arquitetura @id_arquitetura Contato: (51) 36022542</p>	TÍTULO	Plano de acesso à cidade de Sertão Santana/RD	
	PROPOSTA	Município de Sertão Santana - CEP: 94.042-200/01-03	
RESPONSÁVEL TÉCNICO	Rafael de Souza		
ENDEREÇO	Av. Evênio Ladeira de Oliveira - CAHES - 93134-160		
INDICADA	ASSUNTO	Implantação, detalhamento e planta baixa	
PROJ. ARQUITETURA	ENGENHEIRO	Rafael de Souza, 511 - próximo ao Engenho de Amos Linus Pires	
DATA	ÁREA CONSTRUIDA	ÁREA DO LOTE	01/04
Dezembro/2023	60,34M²		

